

URETHANE SPRING

高荷重用ウレタン EX エラストン®

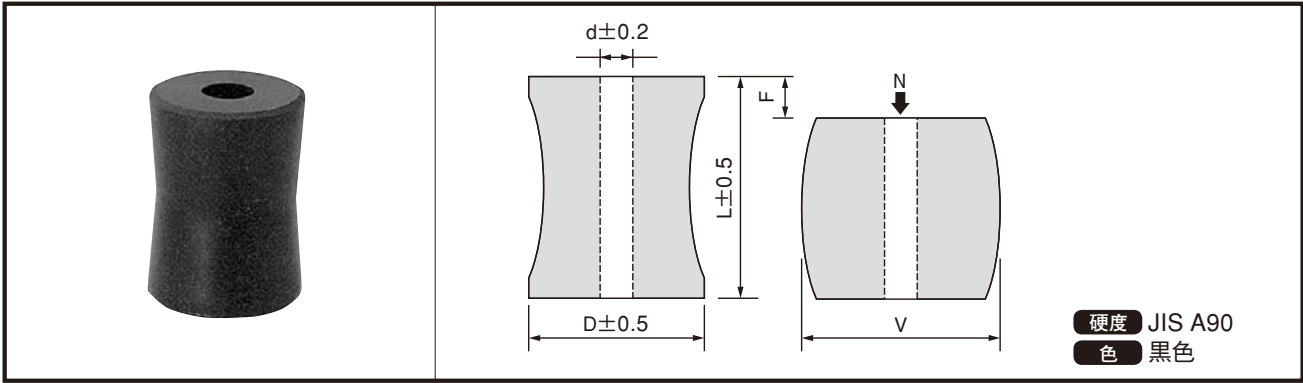

●規格仕様

発注 No.	D	d	L	たわみ 20%		たわみ 25%		たわみ 30%		
				F mm	N kgf	F mm	N kgf	F mm	N kgf	v
EX 5146	50	14	62	12	700	15	900	18	1,400	58
EX 5148			82	16		20		24		
EX 6206	60	20	62	12	1,000	15	1,400	18	2,100	70
EX 6208			82	16		20		24		
EX 8208	80	20	82	16	2,000	20	2,700	24	4,000	92
EX 82010			103	20		25		30		
EX 10208	100	20	82	16	2,800	20	4,000	24	5,500	114
EX 102010			103	20		25		30		
EX 102012			123	24		30		36		

※ N は 2 回の予備圧を加えたあとの 3 回目の荷重を採用しています。

N = kgf × 9.80665

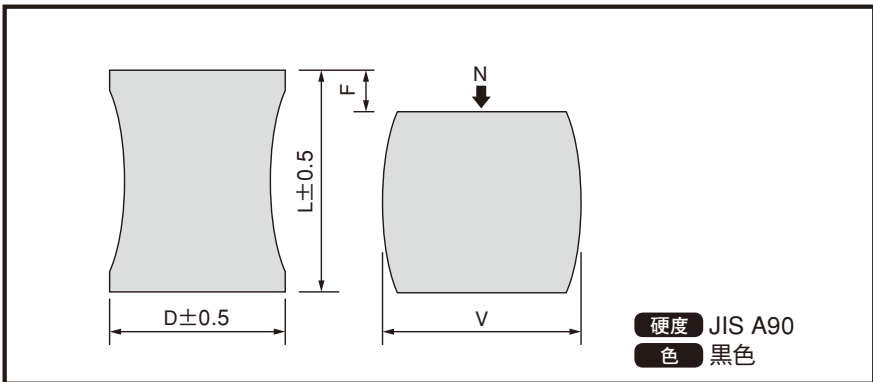

●規格仕様

発注 No.	D	L	たわみ 20%		たわみ 25%		たわみ 30%		
			F mm	N kgf	F mm	N kgf	F mm	N kgf	v
EX 5060	50	62	12	800	15	1000	18	1500	58
EX 5080		82	16		20		24		
EX 6060	60	62	12	1100	15	1500	18	2200	70
EX 6080		82	16		20		24		
EX 8080	80	82	16	2000	20	2800	24	4200	92
EX 80100		103	20		25		30		
EX 10080	100	82	16	2800	20	4000	24	5500	114
EX 100100		103	20		25		30		
EX 100120		123	24		30		36		

N = kgf × 9.80665

Order 注文例 **形式 EX5060**

Delivery 納期 **3 日目着 (又は 3 日目発送)**

※エラストンは池田喜株式会社登録商標です。