

## エア穴付ピン

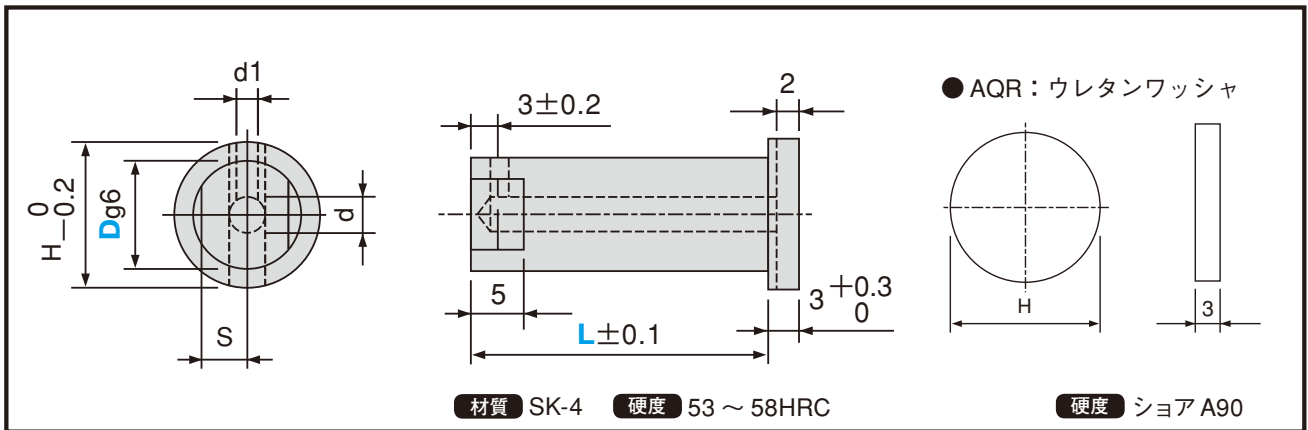

●規格仕様

カタログ No.		L	Dg6		d	d1	S	H
記号	D							
QP	6	25	6	-0.004	2.5	1.5	2	8
		28		-0.012				
	8	30	8	-0.005	3.5	2	3	10
		34		-0.014				
	10	40	10			4	13	

●規格仕様

カタログ No.	
記号	H
AQR	8
	10
	13

硬度 ショア A90

●使用例

型をプレス機に取り付けたまま、エアの向きを変更することができます。

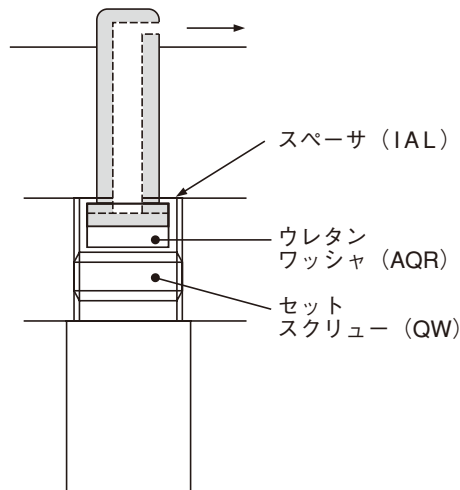

Fax Order 注文例	形式D-全長L
	例 QP6-28

Fax Order 注文例	形式H
	例 AQR10

Truck Delivery 納期	4日目着
	(又は4日目発送)

Truck Delivery 納期	4日目着
	(又は4日目発送)