

ブロックガイドリフタ

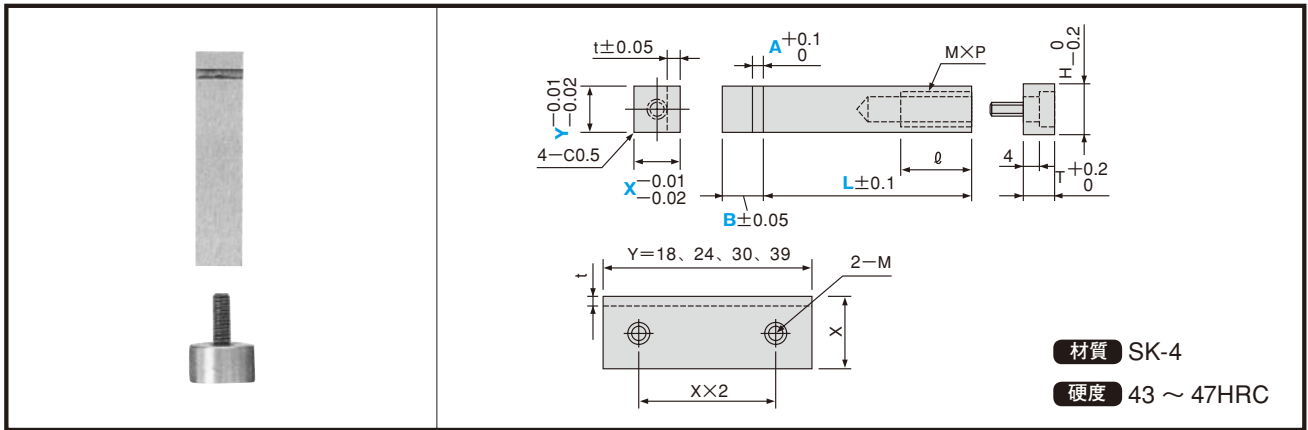

●規格仕様

カタログ No. 記号	Y	X	L (0.1mm 単位)	A (0.1mm 単位)	B (0.1mm 単位)	t	M × P	ℓ	H	T
QLB	6	6	20.0 ~ 60.0	0.5 ~ 3.6	5.0 ~ 15.0	1.5	3 × 0.5	9	10	7
	18									
	8									
	24	10	20.0 ~ 60.0			2.0	4 × 0.7	12	14	8
	10									
	30									
13	13	26.0 ~ 80.0	2.5	5 × 0.8	15	18	9			
39										

●追加工

追加工項目	コード	内容		
A 深さ	tk	指定 0.1mm 単位	X	tk
			6	1.0 ~ 2.0
			8	1.0 ~ 3.0
			10	1.0 ~ 3.5
			13	1.5 ~ 4.5

Order 注文例	形式 Y-X-全長 L-A-B-追加工
	QLB10-10-50.0-2.0-7.0-

Delivery 納期	4 日目着
	(又は 4 日目発送)