

## ブッシュblank (アンギュラ用)

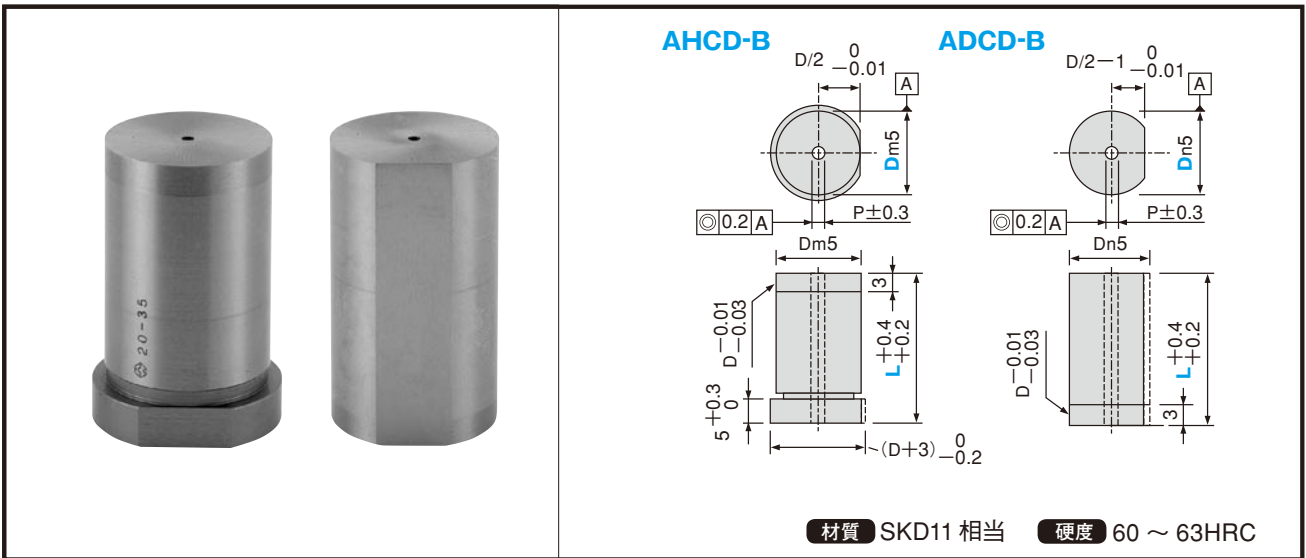

### ●規格仕様

D	D		カタログ No.		L							P
	Dm5	Dn5	記号	D								
6	+0.009 +0.004	—	AHCD-B	6	16	20	22	25	30	35	0.8	
8	+0.012 +0.006	+0.016 +0.010	AHCD-B	8	16	20	22	25	30	35		
10				10	16	20	22	25	30	35 (40)		
13	+0.015 +0.007	+0.020 +0.012	AHCD-B	13	16	20	22	25	30	35 (40)		
16			ADCD-B	16	16	20	22	25	30	35 (40)		
20	+0.017 +0.008	+0.024 +0.015		20	16	20	22	25	30	35		
25				25	16	20	22	25	30	35		

① : L (40) は AHCD-B のみの規格です。

### ●追加加工

追加加工	型式	◎	◎	◎	◎	◎	◎
	LC	全長変更 10 ≤ LC < L 指定0.1mm単位 ① 導入部は (L-LC) 分短くなります。					
	WKC	廻り止め平行加工 (2面) ① L (LC) < 16適用不可					
	NKC	廻り止め加工を無くします。 ① D > 16適用不可					
	HC	ツバ径変更 D ≤ HC < H 指定0.1mm単位					
	TC	ツバ厚変更 2 ≤ TC < 5 指定0.1mm単位 ① 全長は (5-TC) 分短くなります。 LC併用の場合、全長はLCと同寸法です。					
	NHC	スタートホールを無くします。 ① D > 16適用不可					

	<b>Order</b>	<b>形式 D-全長-追加加工</b>
	<b>注文例</b>	例 <b>AHCD-B10-30-</b>

	<b>Delivery</b>	<b>4日目着</b>
	<b>納期</b>	(又は4日目発送)