

DIE BUSHINGS

ブシュblank

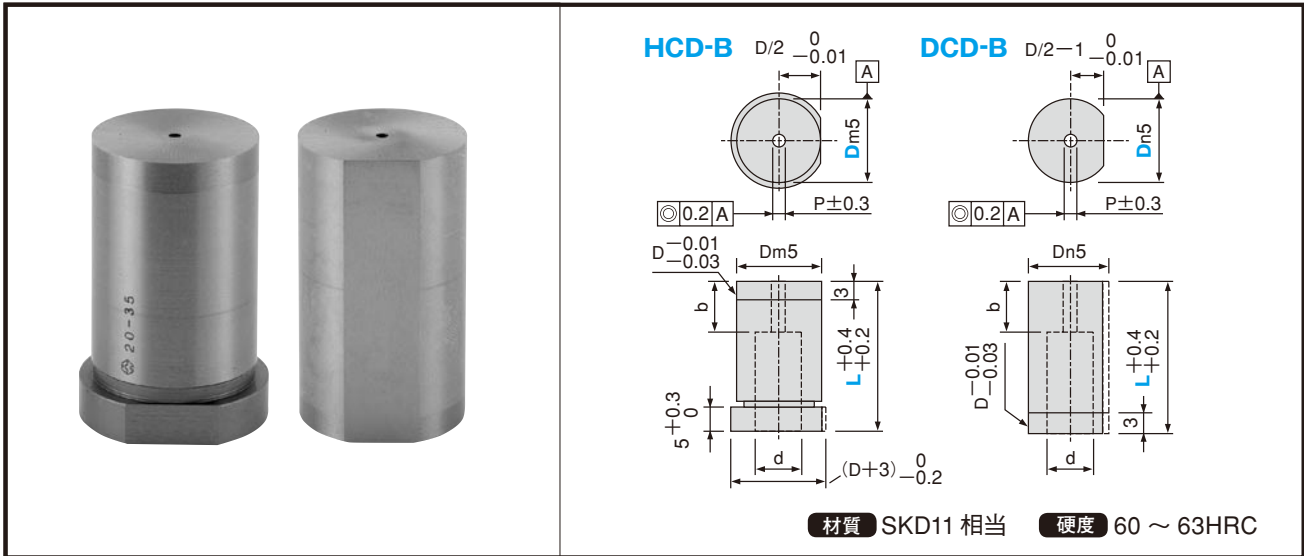

●規格仕様

D	Dm5	Dn5	カタログ No.		L								P	b	d		
			記号	D	16	20	22	25	28	30	32	35					
6	+0.009 +0.004	-	HCD-B	6	16	20	22	25	28	30	32	35	0.8	3	3.4		
8	+0.012	+0.016	HCD-B DCD-B	8	16	20	22	25	28	30	32	35		(40)	4	4.4	
10	+0.006	+0.010		10	16	20	22	25	28	30	32	35		40	(45)	6	6.4
13	+0.015	+0.020		13	16	20	22	25	28	30	32	35		40	(45)	8	8.4
16	+0.007	+0.012		16	16	20	22	25	28	30	32	35		40	(45)		10.6
20				20	16	20	22	25	28	30	32	35		40	(45)		12.6
22	+0.017	+0.024		22	16	20	22	25	28	30	32	35	40	(45)	14.6		
25	+0.008	+0.015		25	16	20	22	25	28	30	32	35	40	(45)	16.6		
32				32	16	20	22	25	28	30	32	35		20.6			
38	+0.020	+0.028		38	16	20	22	25	30	35				26.6			
45	+0.009	+0.017		45		20	22	25	30	35				36.0			
50			50		20	22	25	30	35				41.0				
56	+0.024 +0.011	+0.023 +0.020	56		20	22	25	30	35				46.0				

①: L (40) は HCD-B のみの規格です。

②: L (45) は HCD-B のみの規格です。

●追加工

追加工	型式	◎	◎	◎	◎	◎
	LC	・HCD-B 全長変更 10 ≤ L - (b-1) ≤ LC < L 指定0.1mm単位 ① 導入部は (L-LC) 分短くなります。				
	LC	・DCD-B 全長変更 10 ≤ LC < L 指定0.1mm単位 ① 導入部は (L-LC) 分短くなります。				
	WKC	廻り止め平行加工 (2面) ⊗ L (LC) < 16適用不可				
	NKC	廻り止め加工を無くします。 ⊗ D > 16適用不可				
	HC	ツバ径変更 D ≤ HC < H 指定0.1mm単位				
	TC	ツバ厚変更 2 ≤ TC < 5 指定0.1mm単位 ① 全長は (5-TC) 分短くなります。 LC併用の場合、全長はLCと同寸法です。				
	RC	リテーナ面に対してツバ部を -0.04~0に加工 ⊗ L < 30適用不可				
	NHC	スタートホールを無くします。 ⊗ D > 16適用不可				

Order 注文例

形式 D-全長-追加工

例 HCD-B10 - 30 -

Delivery 納期

4 日目着
(又は 4 日目発送)