

パンチブランク ~ 厚板用キックパンチブランク

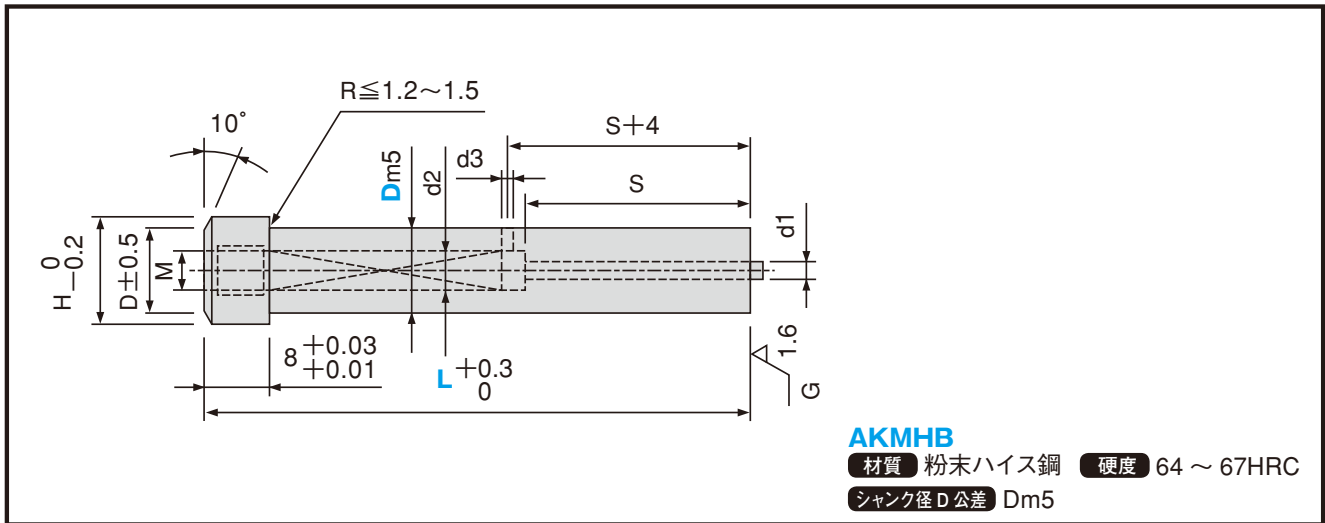

●規格仕様

キックピン径	d1 (穴径)	d2	d3	S	M	H	カタログ No.		指定 10 mm 単位
							記号	D	L
1.4	1.5	3.4	1.5	28	4	13	AKMHB	8	(50) ~ 100
1.7	1.8					15		10	
2.7	2.8	4.4	1.5	36	5	18		13	
						21		16	
						25		20	
3.0	3.1					30		25	

① : L (50) → S = 24

●追加工

追加工	型式	Spec.
	LC	40 ≤ LC < L 指定0.1mm単位 ① S寸法はその分短くなります。 (LKC・LKZ併用の場合0.01mm単位指定可)
	LKC	全長公差変更 L +0.3 → +0.05 / 0
	LKZ	全長公差変更 L +0.3 → +0.01 / 0
	KC	ツバ部廻り止め一面加工
	WKC	廻り止め平行加工 (2面)
	AC	AIR エア用としてキックピンを抜き取り、リング状樹脂 (ABS) を入れて内側から横穴をふさぎます。
	NC	キックピンを抜き取ります。 ☑ ACとの併用不可

Order 注文例 形式D-全長-追加工
 例 AKMHB10 - 100 -

Delivery 納期 3日目着
 (又は3日目発送)