

タップ付ストレートパンチ (タップ付 Q 型パンチ)

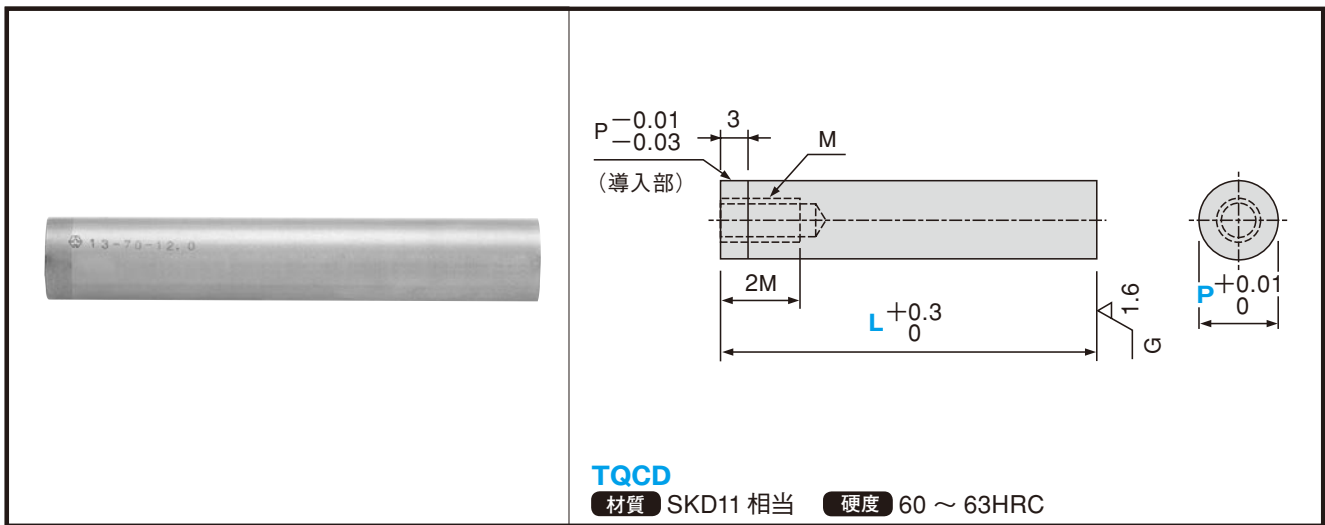

●規格仕様

カタログ No.		L							指定 0.01 mm 単位	
記号	No.								min. P max.	M
TQCD	8	40	50	60	70	80	90	100	6.00 ~ 8.00	3
	10								8.01 ~ 10.00	4
	13								10.01 ~ 13.00	6
	16								13.01 ~ 16.00	
	20								16.01 ~ 20.00	
	25								20.01 ~ 25.00	

●追加工

追加工	型式	Spec.
	PRC	刃先側端面R加工 0.3 ≤ PRC ≤ 1 指定0.1mm単位 ❗ PRC ≤ (P-0.2)/2 ❗ PCC・GC併用不可
	PCC	刃先側端面C面取り加工 0.3 ≤ PCC ≤ 1 指定0.1mm単位 ❗ PCC ≤ (P-0.2)/2 ❗ PRC・GC併用不可
	GC	20° ≤ GC < 90° 指定1°mm単位 ❗ LKC・LKZ・PRC・PCC併用不可
	PKC	刃先公差変更 P $\begin{matrix} +0.01 \\ 0 \end{matrix} \rightarrow \begin{matrix} +0.005 \\ 0 \end{matrix}$ ❗ P寸法0.001mm単位指定可

追加工	型式	Spec.
	LC	全長変更 30 ≤ LC < 100 指定0.1mm単位 (LKC・LKZ併用の場合は0.01mm単位指定可)
	LKC	全長公差変更 L $\begin{matrix} +0.3 \\ 0 \end{matrix} \rightarrow \begin{matrix} +0.05 \\ 0 \end{matrix}$
	LKZ	全長公差変更 L $\begin{matrix} +0.3 \\ 0 \end{matrix} \rightarrow \begin{matrix} +0.01 \\ 0 \end{matrix}$
	KC	廻り止め一面加工
	WKC	廻り止め二面加工 (平行)
	NDC	導入部無し $\varnothing = 3 \rightarrow \varnothing = 0$

Order 注文例 形式 No. - 全長 - 先端寸法 - 追加工
例 TQCD10 - 80 - P9.0 -

Delivery 納期 4 日目着
(又は 4 日目発送)