

厚板用 TiC 処理キックパンチ

① ℓ = (3 < 5)

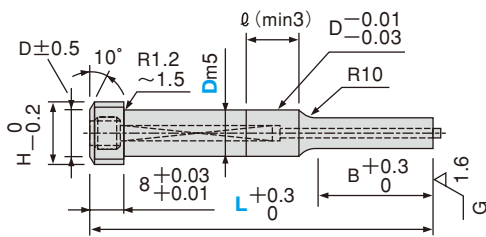
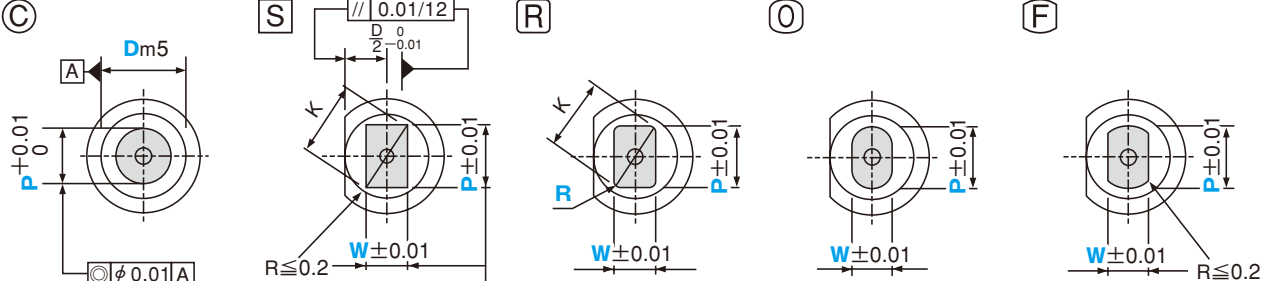

◎ T-AKCPS · **T-AKCPL** **Ⓢ T-AKSPS** · **T-AKSPL** **Ⓡ T-AKRPS** · **T-AKRPL** **ⓐ T-AKOPS** · **T-AKOPL**
ⓕ T-AKFPS · **T-AKFPL**

材質 粉末ハイス鋼 **硬度** 62 ~ 64HRC · 表面 3000HV **シャンク径 D 公差** Dm5
B 刃先長さ **S** · **L** (刃先長さ B → L > S)

● 規格仕様

カタログ No.	記号	D	L					指定 0.01mm 単位				B	H
								◎	Ⓢ	Ⓡ	ⓕ		
							min.P max.	P · K max.	P · W min.	R			
◎ T-AKCPS Ⓢ T-AKSPS Ⓡ T-AKRPS ⓐ T-AKOPS ⓕ T-AKFPS B 刃先長さ: S	8	(50)	60	70	80	90	100	4.00 ~ 7.99	7.97	4.00	0.15 ? W/2 未 満 Ⓡ の み	13	13
	10							5.00 ~ 9.99	9.97	5.00			15
	13							6.00 ~ 12.99	12.97	6.00			18
	16							10.00 ~ 15.99	15.97	6.00			21
	20							13.00 ~ 19.99	19.97	6.00			25
	25							18.00 ~ 24.99	24.97	6.00			30
◎ T-AKCPL Ⓢ T-AKSPL Ⓡ T-AKRPL ⓐ T-AKOPL ⓕ T-AKFPL B 刃先長さ: L	8	60	70	80	90	100	4.00 ~ 7.99	7.97	4.00	0.15 ? W/2 未 満 Ⓡ の み	19	13	
	10						5.00 ~ 9.99	9.97	5.00			15	
	13						6.00 ~ 12.99	12.97	6.00			18	
	16						10.00 ~ 15.99	15.97	6.00			21	
	20						13.00 ~ 19.99	19.97	6.00			25	
	25						18.00 ~ 24.99	24.97	6.00			30	

① : L (50) → B = 8 全長が (50) の場合、刃先長さは一律 8mm になります。

◎ : P > D - 0.03... ℓ = 0 丸パンチで P > D - 0.03 の場合、D^{-0.01/-0.03} (導入部) はつきません。

Ⓢ Ⓡ ⓕ : P · K > D - 0.05... ℓ = 0 変形パンチで P · K > D - 0.05 の場合、D^{-0.01/-0.03} (導入部) はつきません。

●追加加工

追加加工	型式	◎	Ⓢ Ⓡ Ⓞ ⓕ
	BC	刃先長変更 (規格より短くなります。) $2 \leq BC < B$ 指定0.1mm単位	
	PRC	刃先側端面R加工 $0.3 \leq PRC \leq 1$ 指定0.1mm単位 ① $PRC \leq (P-d_r-0.5)/2$ d _r 寸法は98ページ参照	
	LC	全長変更 (刃先部より加工) $LC < L$ 指定0.1mm単位 (LKC併用の場合0.01mm単位指定可) ① 刃先長さBは(L-LC)分短くなります。 ② キックピンの飛び出し量は、4mmとなります。	
	LKC	全長公差変更 $L \begin{matrix} +0.3 \\ 0 \end{matrix} \rightarrow \begin{matrix} +0.05 \\ 0 \end{matrix}$	
	KC	ツバ部廻り止め 一面加工	 廻り止め 0° 180°位置変更 270° 指定1°単位
	WKC	廻り止め 平行加工 (2面)	 廻り止め 平行加工 (2面) KC併用可

追加加工	型式	◎	Ⓢ Ⓡ Ⓞ ⓕ
	KFC	廻り止め0°と角度 指定加工 (2面) 指定1°単位 ⊗ KC・WKC併用不可	廻り止め0°と角度 指定加工 (2面) 指定1°単位 ⊗ KC・WKC併用不可
	NKC		廻り止め無し
	SKC	シャンク部フラット面加工 (1面) ◎ $P \leq D-2.2$ Ⓢ Ⓡ Ⓞ ⓕ $FW \leq D-2.2$ (加工幅1) ⊗ KC・WKC・KFC併用不可	
	AC		エア用としてキックピンを 抜き取り、リング状樹脂 (ABS) を入れて内側から横穴をふさ ぎます。
	NC		キックピンを抜き取ります。 ⊗ ACと併用不可
	NDC	導入部無し $\begin{matrix} +\delta \\ 0 \end{matrix}$ $\begin{matrix} -0.01 \\ -0.03 \end{matrix}$	$\phi \geq 3 \rightarrow \phi = 0$

	Order	形式D—全長—先端寸法—追加加工
	注文例	例 T-AKGPS10 — 70 — P9.0 —

	Delivery	8日目着
	納期	(又は8日目発送)